

APPARECCHIATURE – DEVICES			
V1	MOTORE GRILL GRILL ELECTRIC MOTOR	BPn	BLOCCO PORTAFASTON PLUG AND SOCKET CONNECTORS
V2	VENTOLA FAN	T1	TERMOSTATO DI SICUREZZA SAFETY THERMOSTAT
V3	VENTILATORE TANGENZIALE TANGENTIAL FAN	T3	TERMOSTATO DIGITALE PROGRAMMABILE PROGRAMMABLE DIGITAL THERMOSTAT
R1	RESISTENZA GRILL GRILL HEATING RESISTOR	L1	LUCE DX RIGHT LAMP
R2	RESISTENZA CIELO UPPER HEATING RESISTOR	L2	LUCE SX LEFT LAMP
R3	RESISTENZA SUOLA LOWER HEATING RESISTOR	L7	SPIA VERDE COMMUTATORE FUNCTION SWITCH GREEN LIGHT
R4	RESISTENZA CIRCOLARE CIRCULAR HEATING RESISTOR	L8	SPIA ARANCIO TERMOSTATO THERMOSTAT ORANGE LIGHT
C1	COMMUTATORE FUNCTION SWITCH	EP1	OROLOGIO A DISPLAY TIMER
C2	COMMUTATORE TERMOSTATO THERMOSTAT SWITCH	EP2	OROLOGIO A DISPLAY – OPTIONAL TIMER – OPTIONAL
ACn	ACCENDITORI GAS FUOCHI GAS IGNITION	T10	TERMOSTATO TANGENZIALE TANGENTIAL THERMOSTAT
Pn	CONSENSO ACCENSIONE FUOCHI GAS IGNITION BUTTON		

SIMBOLOGIA – GRAPHIC SYMBOLS			
	CONTATTO AUSILIARIO (NA) CONTACT (NO)		CONDENSATORE CAPACITOR
	CONTATTO AUSILIARIO (NC) CONTACT (NC)		RESISTENZA ELETTRICA RESISTOR
	CONTATTO DI POTENZA CONTACTOR		MOTORE ELETTRICO ELECTRIC MOTOR
	FINE CORSA (NA) LIMIT SWITCH CONTACT (NO)		BOBINA TIMER TIMER RELAY COIL
	FINE CORSA (NC) LIMIT SWITCH CONTACT (NC)		CONTATTO TIMER TIMER CONTACT
	TERMOSTATO (NA) TEMPERATURE SENSITIVE SWITCH (NO)		TERMOSTATO THERMOSTAT
	TERMOSTATO (NC) TEMPERATURE SENSITIVE SWITCH (NC)		AVVISATORE ACUSTICO BUZZER
	COMMUTATORE ROTATIVO TURN-SWITCH		BOBINA CONTATTORE RELAY COIL
	PRESA A SPINA TIPO FASTON PLUG AND SOCKET		LAMPADA LAMP, GENERAL SYMBOL
	PULSANTE DI ACCENSIONE GAS PUSH-BUTTON SWITCH		MORSETTO TERRA EARTH

COLORI – COLOURS			
WH	BIANCO White	YE	GIALLO Yellow
GY	GRIGIO Grey	GN	VERDE Green
BU	BLU Blue	OG	ARANCIO Orange
VT	VIOLA Violet	BN	MARRONE Brown
BK	NERO Black	GNYE	GIALLO / VERDE Yellow/Green
RD	ROSSO Red	WHRD	BIANCO/ROSSO White/Red

N. REV.	DATA	ESECUTORE	DESCRIZIONE
05			
04			
03			
02			
01			

FOGLIO	DESCRIZIONE	FOGLIO	DESCRIZIONE
1	Indice generale		
2	Schema Elettrico 1/2		
3	Schema Elettrico 2/2		
4	Schema di montaggio		



DESCRIZIONE / DESCRIPTION Cucina S9F-6 / S9F-6W Sintesi – STL 04 ECO Schemi elettrici e di montaggio Foglio 1 – Indice generale		CODICE/CODE ZA0845	REV. 00	NR.PZ. -
RIF. CLIENTE/CUSTOMER'S RE. -		MATERIALE/MATERIAL -		
RIF. FORNITORE/SUPPLIER'S RE. -		TRATTAMENTO/PROCESS -		
DISEGNATORE/EDITOR -	APPROV. -	DATA/DATE 01/06/20	SCALA -	MASSA/MASS kg -
Proprietà della STEEL S.p.A. CARPI (MO). Senza formale autorizzazione scritta della stessa il presente disegno non potrà essere utilizzato per la costruzione dell'oggetto rappresentato né venire divulgato o riprodotto, la proprietaria tutela i propri diritti a rigore di legge.				

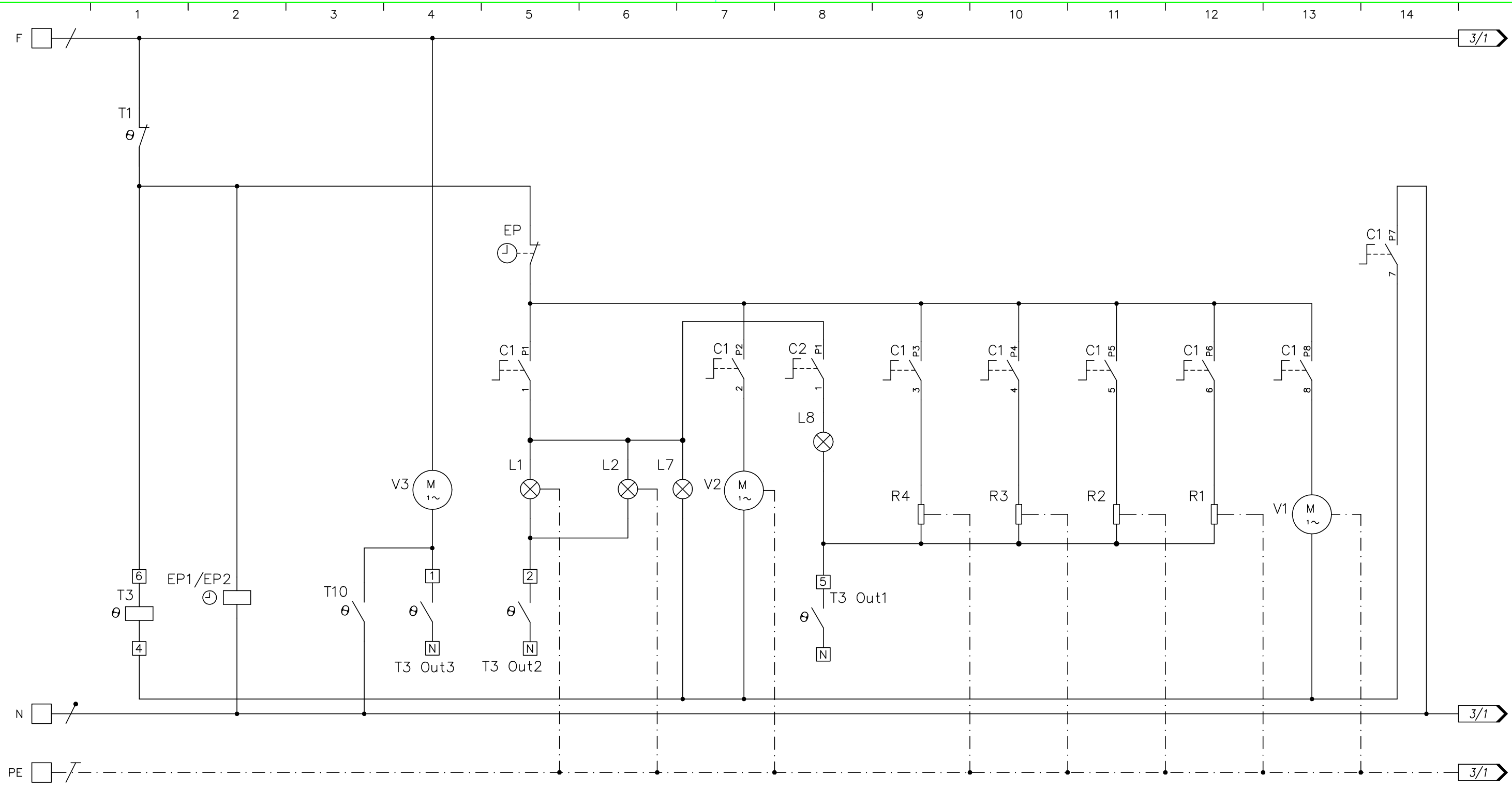

APPARECCHIATURA	TERMOSTATO DIGITALE	OROLOGIO		VENTILATORE TANGENZIALE	LUCE FORNO	LUCE FORNO	VENTOLA FORNO		RESISTENZA CIRCOLARE	RESISTENZA SUOLA	RESISTENZA CIELO	RESISTENZA GRILL	MOTORE GRILL	
SIGLA	T3	EP1/EP2		V3	L1	L2	V2		R4	R3	R2	R1	V1	
POTENZA (W)				24	25	25	32		2500	1400	1000	2800	5	
CORRENTE (A)				0,10	0,10	0,10	0,21		10,87	6,08	4,35	12,17	0,02	

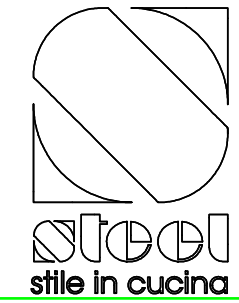

DESCRIZIONE / DESCRIPTION Cucina S9F-6 / S9F-6W Sintesi - STL 04 ECO Schemi elettrici e di montaggio Foglio 2 - Schema elettrico 1/2		CODICE/CODE ZA0845	REV. 00	NR.PZ. -
RIF. CLIENTE/CUSTOMER'S RE. -		MATERIALE/MATERIAL -		
RIF. FORNITORE/SUPPLIER'S RE. -		TRATTAMENTO/PROCESS -		
DISEGNATORE/EDITOR -	APPROV. -	DATA/DATE 01/06/20	SCALA -	MASSA/MASS kg -

Proprietà della STEEL S.p.A. CARPI (MO). Senza formale autorizzazione scritta della stessa il presente disegno non potrà essere utilizzato per la costruzione dell'oggetto rappresentato né venire divulgato o riprodotto, la proprietaria tutela i propri diritti a rigore di legge.

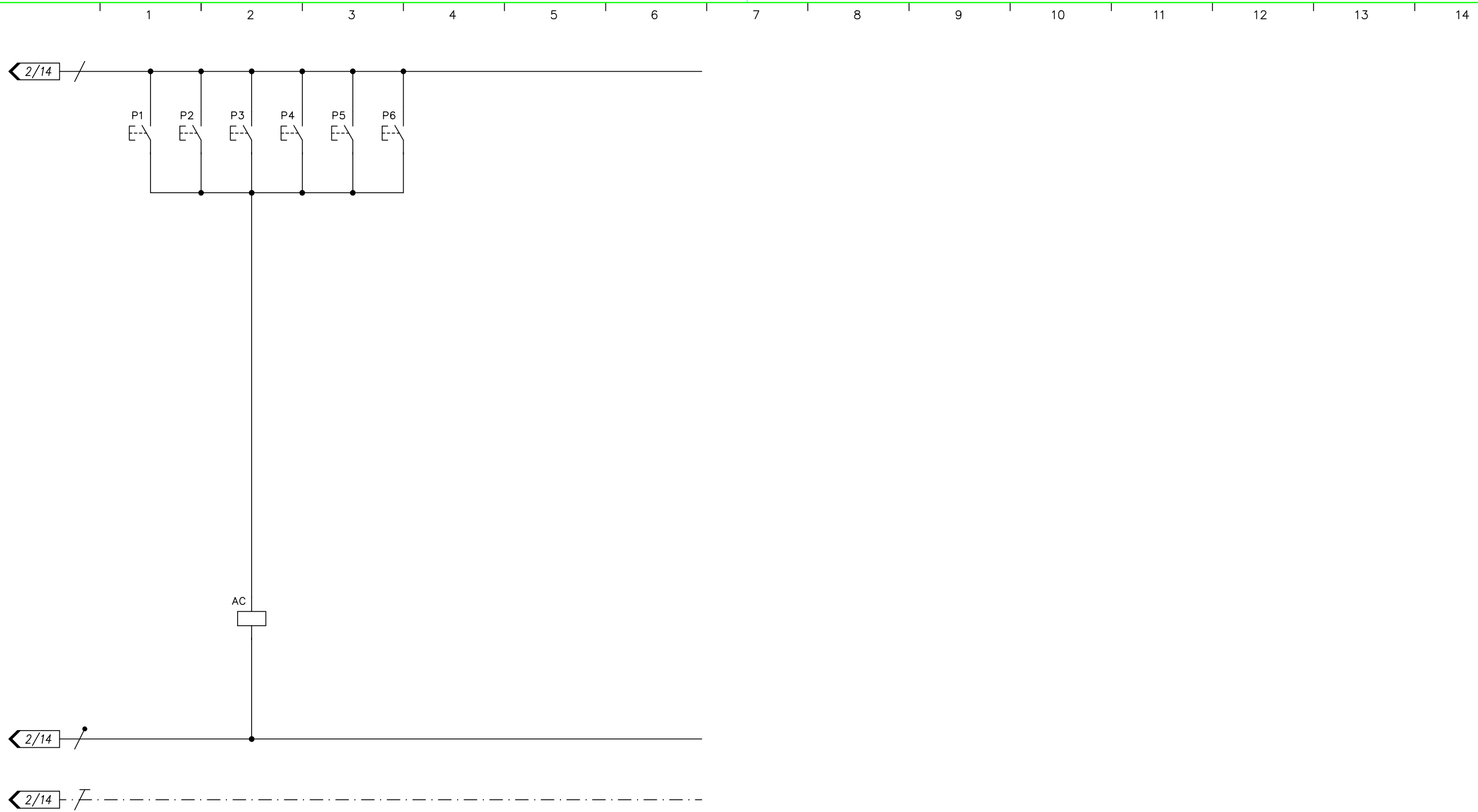

APPARECCHIATURA		ACCENDITORE GAS FUOCHI													
SIGLA		AC													
POTENZA (W)															
CORRENTE (A)															

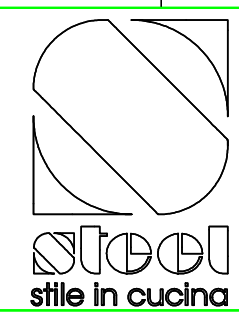

DESCRIZIONE / DESCRIPTION Cucina S9F-6 / S9F-6W Sintesi - STL 04 ECO Schemi elettrici e di montaggio Foglio 3 - Schema elettrico 2/2		CODICE/CODE ZA0845	REV. 00	NR.PZ. -
RIF. CLIENTE/CUSTOMER'S RE. -		RIF. FORNITORE/SUPPLIER'S RE. -		TRATTAMENTO/PROCESS -
DISEGNATORE/EDITOR -	APPROV. -	DATA/DATE 01/06/20	SCALA -	MASSA/MASS kg -
<small>Proprietà della STEEL S.p.A. CARPI (MO). Senza formale autorizzazione scritta della stessa il presente disegno non potrà essere utilizzato per la costruzione dell'oggetto rappresentato né venire divulgato o riprodotto, la proprietaria tutela i propri diritti a rigore di legge.</small>				

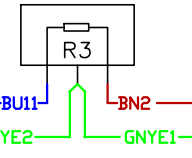
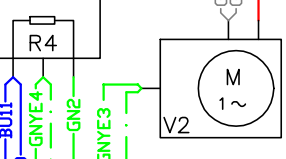
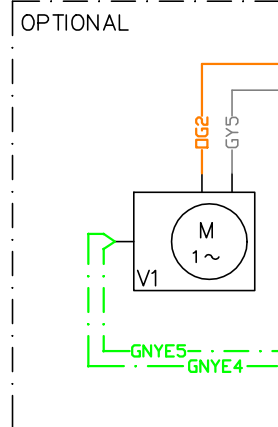
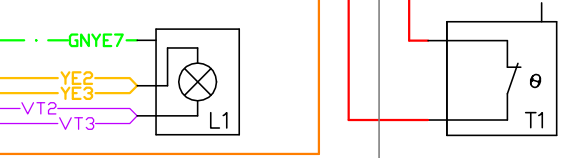
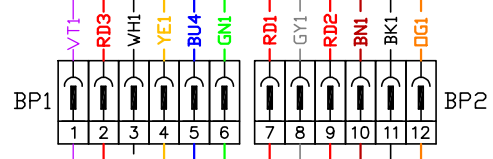
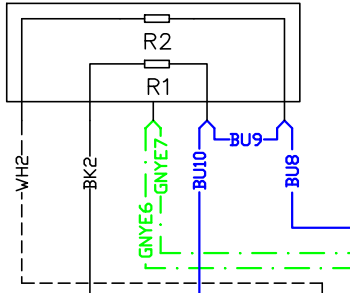
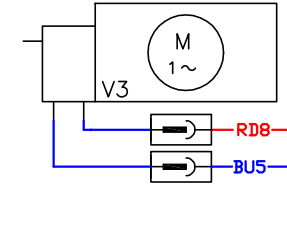
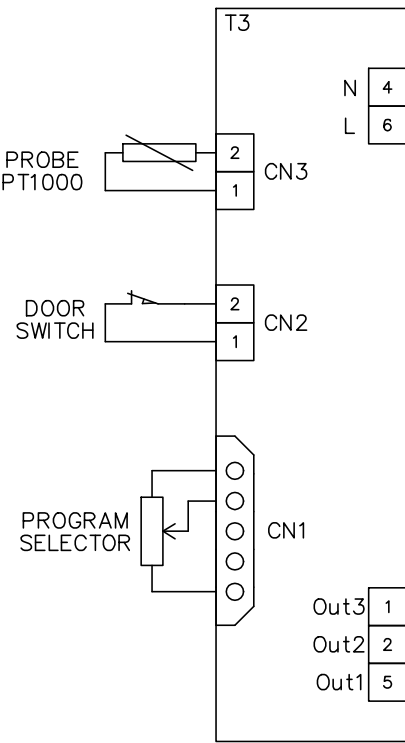
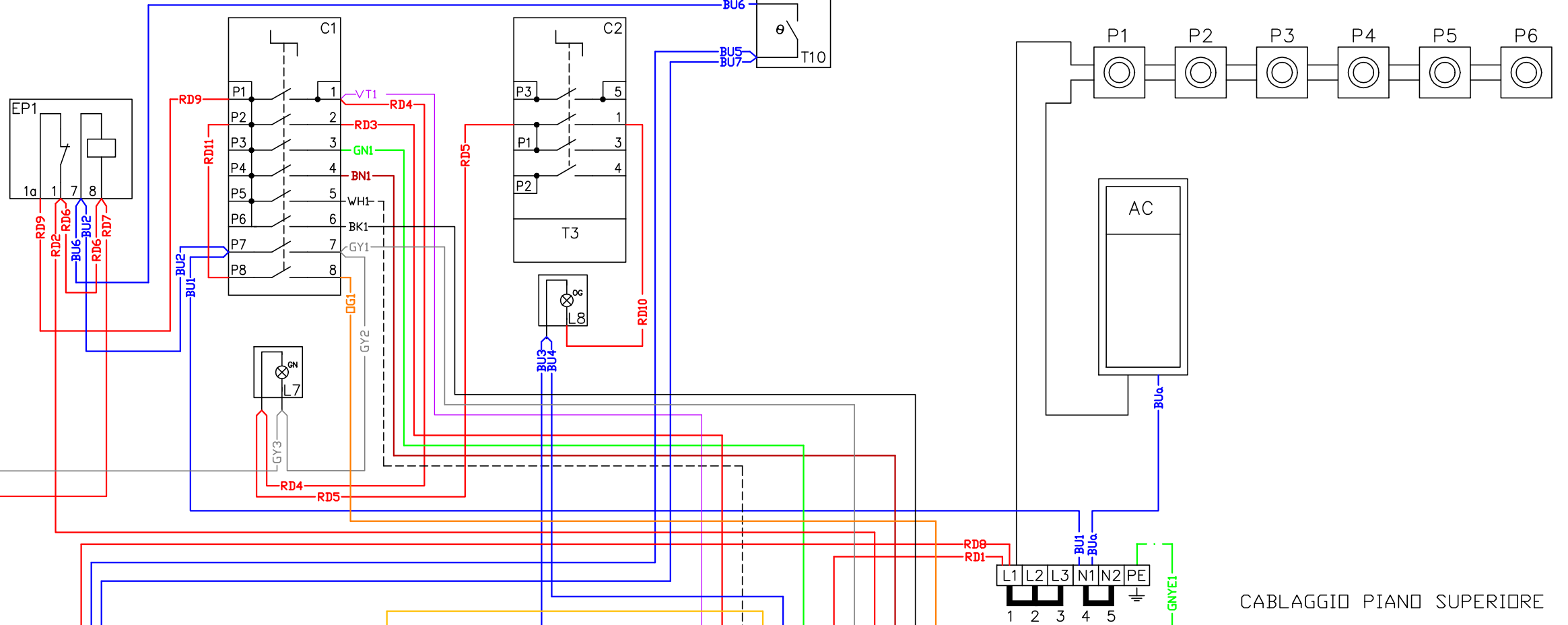
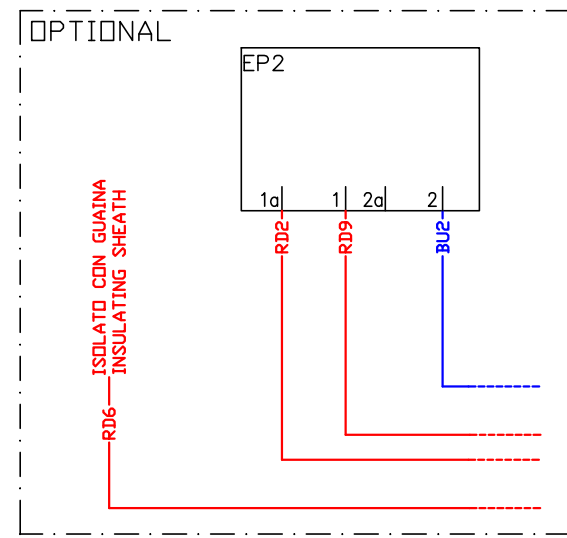

CABLAGGIO FORNO

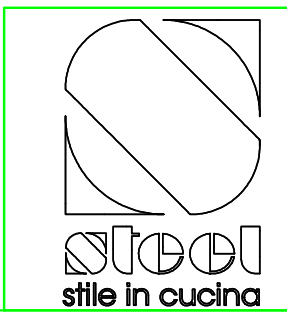

DESCRIZIONE / DESCRIPTION		CODICE/CODE	REV.	NR.PZ.
Cucina S9F-6 / S9F-6W Sintesi - STL 04 ECO		ZA0845	00	-
Schemi elettrici e di montaggio		MATERIALE/MATERIAL		
Foglio 4 - Schema di montaggio		-		
RIF. CLIENTE/CUSTOMER'S RE.	RIF. FORNITORE/SUPPLIER'S RE.	TRATTAMENTO/PROCESS		
-	-	-		
DISEGNATORE/EDITOR	APPROV.	DATA/DATE	SCALA	MASSA/MASS kg
-	-	01/06/20	-	-
<small>Proprietà della STEEL S.p.A. CARPI (MO). Senza formale autorizzazione scritta della stessa il presente disegno non potrà essere utilizzato per la costruzione dell'oggetto rappresentato né venire divulgato o riprodotto, la proprietaria tutela i propri diritti a rigore di legge.</small>				